

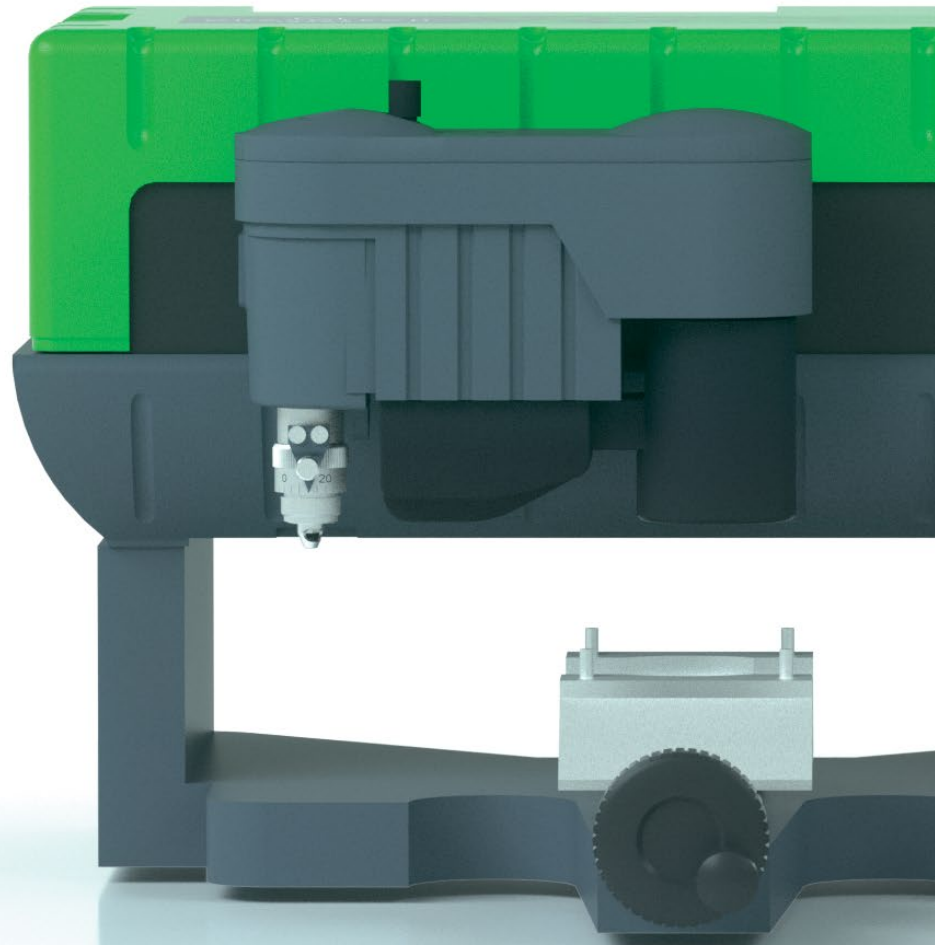

PANTOGRAFI

IS200



GRAVOTECH

by  **BRADY**



PANTOGRAFI
IS200

Piccola macchina per incisione di segnaletica e tracciabilità

Questa soluzione per l'identificazione industriale, nostro bestseller da più di 15 anni, realizza etichette metalliche incise, pannelli segnaletici, targhetta con incisione ed è compatta e facile da trasportare, perfetta per officine e ambulanti.

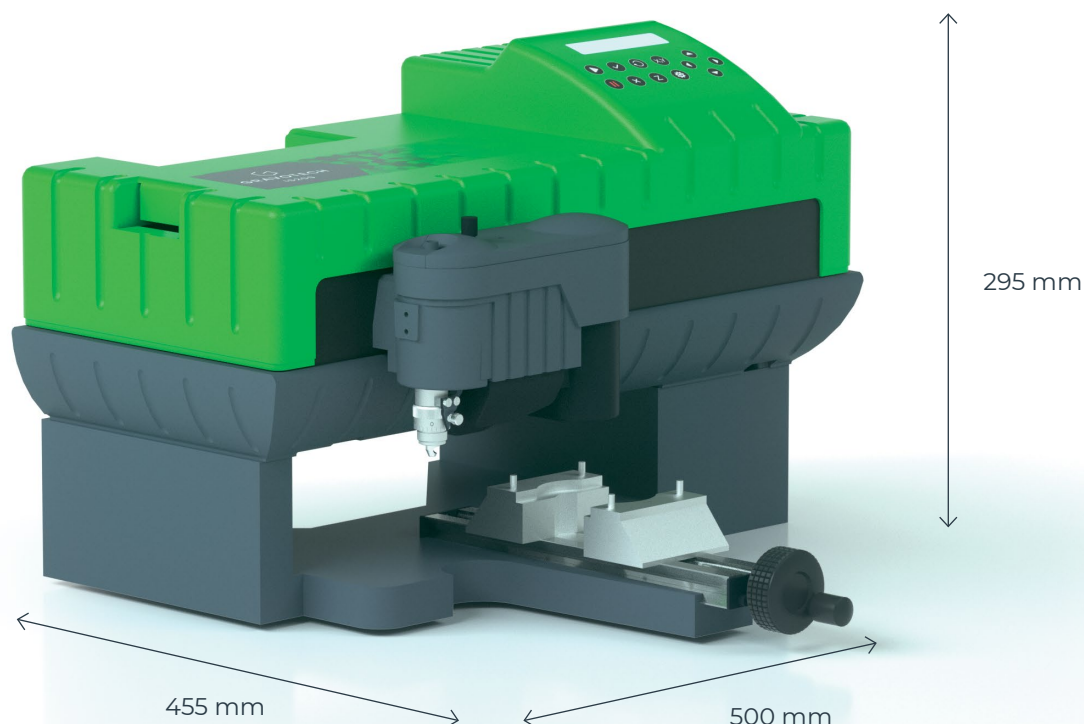

PICCOLA MACCHINA DI INCISIONE PER LA TRACCIABILITÀ DI UN PRODOTTO

La macchina per incisione a pantografo IS200 è progettata per officine e industrie.

La sua area di lavoro illimitata da 80x225 mm combinata con una tolleranza di planarità di 0,2 mm facilita la lavorazione di articoli di grandi dimensioni. Una macchina per incisione ideale per legno, plastica e metallo grazie all'ampia gamma di mandrini disponibili. La struttura aperta e robusta rende la IS200 idonea per la tracciabilità di un prodotto o per la realizzazione di targhetta con incisione ed se si preferisce apporre etichette metalliche incise identificative anziché tracciare il prodotto stesso. Adatta all'identificazione industriale, consente di marcare piccole parti sia con incisione profonda e precisa per una leggibilità ottimale. Scegliete la IS200 per le Vostre applicazioni di marcatura industriale.

MACCHINA COMPATTA E SILENZIOSA, ADATTA PER L'UFFICIO

Con un ingombro minimo di 500x455 mm, la macchina per l'incisione IS200 ha le dimensioni di una stampante da tavolo. La soluzione incisione a pantografo IS200 è dotata di un mandrino motorizzato CC straordinariamente silenzioso che rispetterà l'ambiente. Che siate incisori professionali, enti amministrativi o istituzioni, potrete creare etichette, badge, cartelli identificativi, pannelli segnaletici, etichette metalliche incise, targhetta di istruzioni e altro ancora su richiesta.

INCISORE FACILE DA TRASPORTARE

Grazie al peso di soli 20 kg e alle sue dimensioni compatte, l'IS200 è la soluzione per incidere multiuso ideali per gli ambulanti. Potrete utilizzarla per dimostrazioni in loco, fiere, mostre, mercati con la certezza di essere notato! Targhetta con incisione subito pronta con la IS200!

**GUARDATE IL VIDEO
DI PRESENTAZIONE**



CARATTERISTICHE PRINCIPALI

Schermo LCD integrato



La soluzione per l'incisione IS200 è dotata di uno schermo LCD di alta qualità per facilitare l'uso della macchina.

Con l'IS200 prendi il controllo diretto del processo e imposta i tuoi parametri di incisione.

Salvate i vostri parametri, avviate e mettete in pausa l'incisione, impostate il riferimento Z e altro ancora.

Macchina per incisione industriale

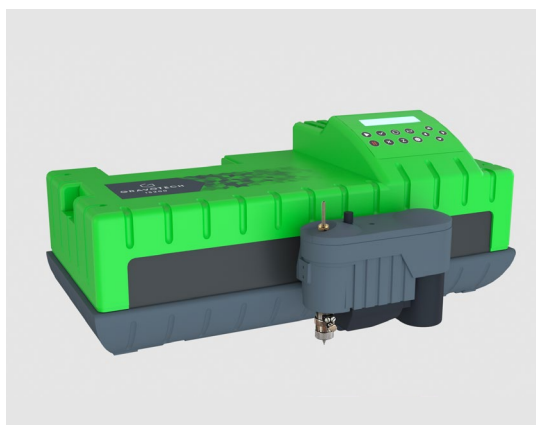

La macchina per incisione IS200 ha dimostrato di essere robusta nel corso degli anni.

Che dobbiate incidere, fresare o trapanare, il lavoro sarà svolto con precisione accurata.

Ideale per la tracciabilità di un prodotto risponde anche a bisogni di identificazioni industriali su parti di grandi dimensioni.

Per grandi dimensioni è sufficiente rimuovere la base e montare la testa saldamente in posizione per incidere direttamente sulla parte.

Software di incisione completo



Aggiungete il software di incisione Gravostyle™ al vostro pacchetto di incisione per accedere a possibilità illimitate.

Usate la modalità matrice per l'incisione di etichette e risparmiate tempo.

Ottenete il modulo di tracciabilità per contrassegnare scale e graduazioni precise e numero di serie aggiornato automaticamente.

Contattateci per un consiglio.

SCOPRITE DI PIU' SULLA IS200



APPLICAZIONI

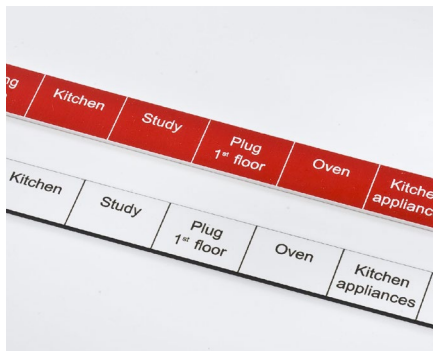

Etichette elettriche



Incisione di segnaletica



Incisione di regali



Tracciabilità e identificazione di componenti industriali



Personalizzazione di targhette e articoli da ufficio



Personalizzazione e incisione di gioielli

CARATTERISTICHE DEL MATERIALE

		ROTARY	INCISIONE A DIAMANTE
Materiali	Vetro, Cristallo	◆	
	Pelle	◆◇	
	Legno, legno verniciato	◆◇	
	PMMA, Acrilico	◆◇	
	Plastiche	◆◇	
	Alluminio Anodizzato	◆◇	◆
	Ottone	◆◇	◆
	Oro, argento, nickel, platino	◆◇	◆
	Metalli	◇	◆

◆◇ = Taglio ◇ = Incisione/Marcatura profonda ◆ = Marcatura/Incisione

RICHIEDETE UNA
CAMPIONATURA GRATUITA



SOFTWARE

GRAVOSTYLE™



Software esperto realizzato da incisori per incisori

Gravostyle™ è un software di incisione e taglio professionale che mette a portata di mano il know-how di Gravotech nell'incisione. Approfitta delle possibilità avanzate e risparmia tempo! Funzionalità esclusive disponibili: Braille, Photostyle, Print & Cut e altro.

Masterizzazione completa del processo di incisione

Grazie alla nostra esperienza nella produzione di macchine per incisione abbiamo una piena comprensione dell'intero processo. Per questo abbiamo ideato Gravostyle™ compatibile con tutte le nostre tecnologie. L'interazione tra software e macchina semplifica e migliora il vostro lavoro di incisione quotidiano con funzioni come Point & Shoot.

Gravostyle™: software per macchine per incisione laser e rotary

State già utilizzando Gravostyle™ sulla vostra macchina meccanica e state espandendo la vostra attività con un laser? Non c'è bisogno di imparare a usare un altro software, passate con un clic sull'interfaccia Gravostyle™ per impostare l'incisione laser!

SERVIZIO DI SUPPORTO



Formazione

I nostri moduli di formazione sono progettati per ottimizzare l'utilizzo delle nostre soluzioni e sono disponibili per tutta la nostra gamma di soluzioni, software e accessori.

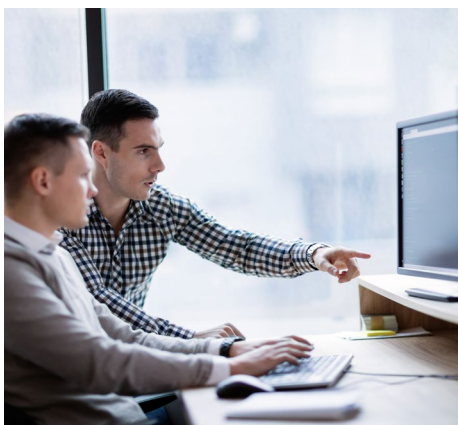

Supporto tecnico

Per ogni vostra richiesta vi forniamo un supporto locale nella Vostra lingua in più di 50 paesi in cui abbiamo stabilito una presenza direttamente e con i nostri partner di distribuzione.



Manutenzione

Grazie all'esperienza accumulata con Gravograph e Technifor e alla nostra presenza globale in più di 50 paesi con 150 tecnici Gravotech e nostri partner distributori, possiamo offrirvi un'ampia gamma di servizi.

SPECIFICHE TECNICHE

	IS200
Tecnologia	Rotary, graffio
Area di marcatura max	225 mm x 80 mm
Potenza del mandrino	20W
Dimensione massima oggetto (L x P x H)	Illimitato x 140 x 30 mm
Peso massima dell'oggetto	10 kg - 22 lbs
Dimensioni (L x P x H)	500 x 455 x 295 mm
Peso della macchina	20 Kg
Tipo di mandrino	Top load spindle
Rumorosità	80 dB (A) +/- 2
Point & shoot	no
Temperatura di esercizio	5 °C - 40 °C
Connessione al computer	USB
Velocità massima	25 mm/s
Asse Z	15 mm
Velocità di rotazione	max 17 000 rpm
Diametro utensile	4,36 mm



info.it@gravotech.com
[+39 011 935 27 14](tel:+390119352714)
www.gravotech.it

GRAVOTECH ITALIA SRL
Via Rivera, 138,
10040, Almese, Italy

Distribuito da:

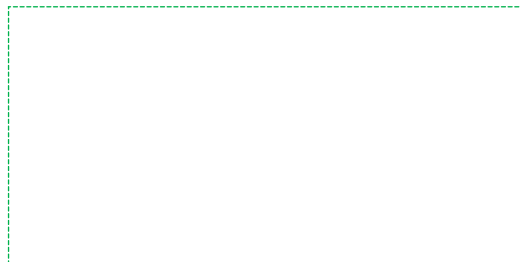

Seguiteci :



[gravotech.off](https://www.instagram.com/gravotech.off)



[Gravotech Group](https://www.youtube.com/GravotechGroup)



[Gravotech](https://www.linkedin.com/company/Gravotech)



[Gravotech - Gravograph](https://www.facebook.com/Gravotech-Gravograph)

Gravotech-IS200-02-2025-it-IT. Le informazioni, le foto e le illustrazioni contenute in questo documento non sono vincolanti e possono essere modificate senza preavviso.

Questo documento non è contrattuale. Gravograph™, Gravotech™, Technifor™, WeLase™, Gravostyle™ e Dedicace™ sono marchi utilizzati, in attesa di registrazione o registrati di una società del Gruppo Gravotech.

© Gravotech Marking - 466 rue des Mercières - ZI Périca - 69140 Rillieux-la-Pape - Francia. Société par Actions Simplifiée con un capitale sociale di 26 749 016 € - SIRENA: 334 818 515 RCS Lyon.